

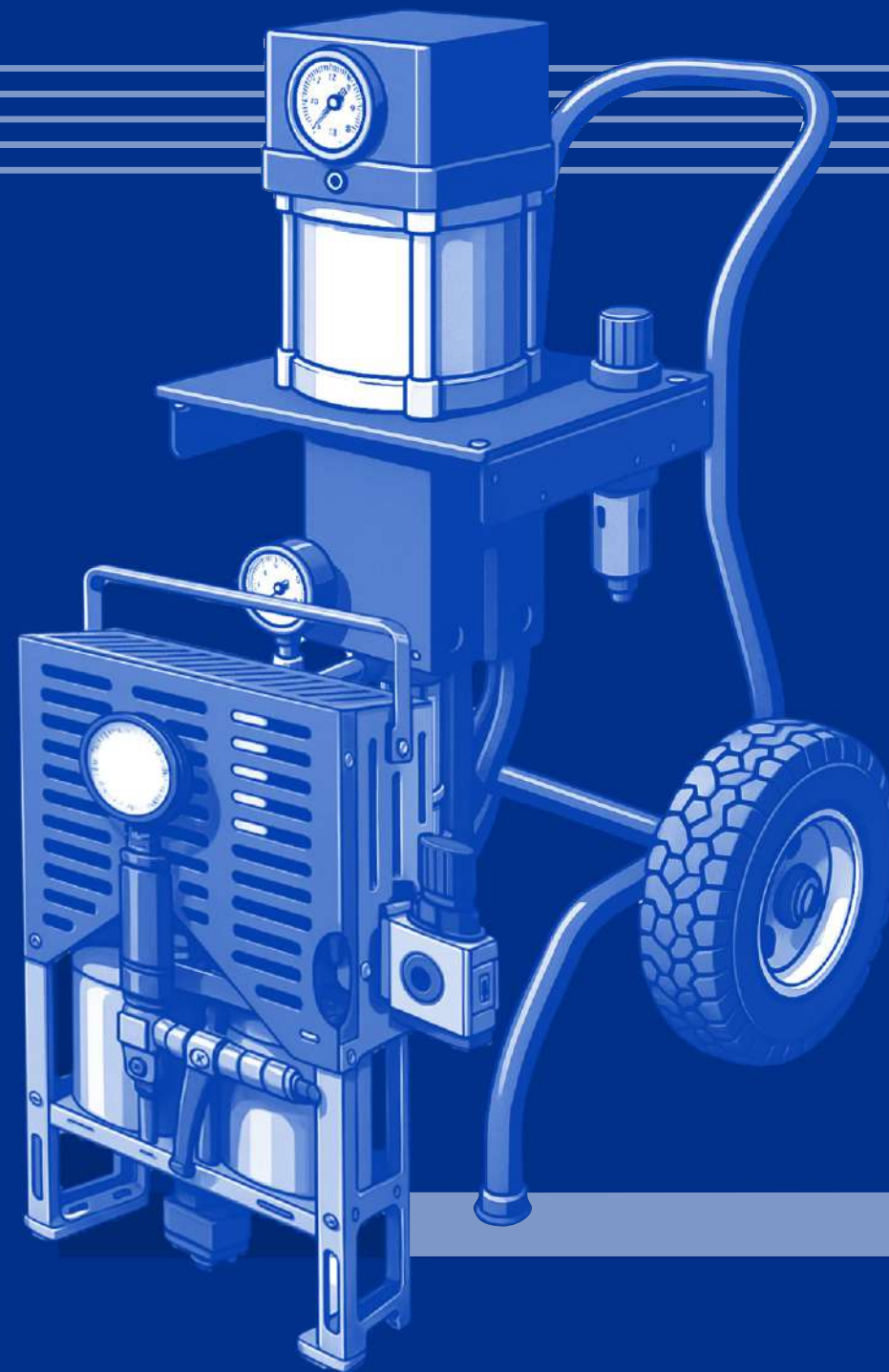

КАТАЛОГ ОБОРУДОВАНИЯ

для нанесения лакокрасочных
материалов, огнезащитных покрытий
и строительных полимеров



О компании

ООО «ВМП Машиностроение» объединило большие многолетние компетенции научно-производственного холдинга ВМП и компании Интерскол в области разработки и производства оборудования. Основным направлением деятельности компании более 10 лет является конструирование и производство линейки оборудования высокого давления для безвоздушного нанесения всех типов индустриальных красок и полимерных материалов.

На всё оборудование ВМП инженерами компании разработана оригинальная конструкторская документация. Многие технические решения запатентованы. В том числе впервые в пневматическом приводе была реализована беспружинная система возвратно- поступательного движения поршня пневмоцилиндра, что позволило более чем два раза увеличить ресурс работы оборудования (не менее 15 млн. циклов) в сравнении с лучшими мировыми аналогами.



ВМП Машиностроение обладает собственными производственными мощностями в городах Арамилы и Химки для сборки, тестирования и комплектации более 15 модификаций окрасочного оборудования. Основные элементы оборудования - поршневые насосы, пневмоцилиндры полностью локализованы на предприятии. При производстве применяются комплектующие производства России, Италии, Германии.

Все оборудование выполнено во взрывобезопасном исполнении, что обеспечивает надёжную и безопасную эксплуатацию. Окрасочное оборудование ВМП имеет заключение Минпромторга РФ о подтверждении производства на территории РФ и другую необходимую сертификацию.

Окрасочное оборудование ВМП (ранее «Интерскол – ПТ») успешно применяется на крупнейших предприятиях судостроительной, нефтегазовой, металлообрабатывающей отраслей для надёжного и бесперебойного нанесения антикоррозионных, огнезащитных и полимерных материалов. В частности, на предприятиях «Севмаш», «Звездочка», «Газпром», «Курганстальмост» и других.

ВМП Машиностроение в тесном сотрудничестве с холдингом ВМП – крупнейшим производителем индустриальных покрытий и Фондом содействия инноваций проводит исследования и испытания новых модификаций окрасочного оборудования для повышения производительности, надёжности и удобства использования.

Об ассортименте

Ассортимент продукции ВМП Машиностроение включает надежное пневматическое оборудование для нанесения промышленных лакокрасочных материалов и огнезащитных покрытий с любыми реологическими свойствами.

В маркировке оборудования после букв ВМП включено несколько цифр. Первая цифра означает производительность установки в литрах за минуту непрерывной работы. Последние две цифры - это коэффициент пневмогидроусиления, который показывает какое давление будет выдавать насос установки при подачи определенного давления воздуха на вход окрасочного аппарата.

Рекомендации по выбору окрасочного аппарата: большинство антикоррозионных покрытий, финишных покрытий и других красок наносятся относительно небольшими соплами 0,015"-0,023", тогда для работы с этими ЛКМ вам подойдут установки с производительностью до 3,5 л / мин. При этом не рекомендуется стремиться к большому пневмогидроусилению, так как краску лучше наносить при минимально возможном давлении (при условии устойчивого раскрытия факела).

Запас по пневмогидроусилению важен при условии использования длинных и сверхдлинных шлангов, но и в этом случае надо иметь в виду, что падение давления на каждом 15 метровом отрезке шланга будет до 20 бар.

Для нанесения огнезащитных покрытий, как правило, используются большие сопла с диаметрами выходных отверстий 0,031"-0,053". Раскрытие факела при таких соплах обеспечивается установками с производительностью от 7 до 15 л/мин. Причём, чем выше производительность насоса, тем большее сопло можно использовать.

Оборудование ВМП позволяет подключать к одной установке до 4-х окрасочных пистолета. В этом случае необходимо использовать установки с производительностью 7,9 или 15 л / мин.



Однокомпонентные безвоздушные пневматические распылители ВМП

Пневматические установки безвоздушного распыления ВМП предназначены практически для всех однокомпонентных красок и покрытий, применяющихся в промышленности.

Установки представляют собой агрегат, основным узлом которого является нагнетательное устройство - насос высокого давления дифференциального действия с пневматическим приводом, системой клапанов и фильтров, а также с регулирующей и контрольно-измерительной аппаратурой. Для данных аппаратов, в сотрудничестве с российским отделением компании Satozzi, был специально разработан инновационный пневматический привод с увеличенным, даже по сравнению с лучшими западными аналогами, ресурсом работы

Все установки прошли многочисленные испытания в лакокрасочных лабораториях ВМП, в реальных работах на окрасочном предприятии ВМП-Инжиниринг, а также на лакокрасочных предприятиях, использующих продукцию АО НРХ ВМП.

Технические характеристики:

	ВМП-445п	ВМП-577п	ВМП-475п	ВМП-950п	ВМП-737п	ВМП-792п	ВМП-977п	ВМП-1543п
Коэффициент пневмоусиления	45:1	77:1	74:1	50:1	37:1	92:1	77:1	43:1
Производительность, л/мин	3,5	5,1	3,5	9	7	7	9	15
Максимальное давление при 6 бар	270	450	445	300	225	550	450	260
Максимальное сопло, дюйм	0,025	0,035	0,025	0,047	0,039	0,041	0,047	0,053
Пневмоцилиндр	125	200	160	200	160	250	250	250
Насос	59С	85	59С	151	115	115	151	255
Максимальная длина шлангов (*)	45	150	150	45	30	150	150	30
Подача насоса за цикл, см ³	59	85	59	151	115	115	151	255
Максимальное количество постов	1	2	1	3	3	3	3	5

Базовая комплектация

- пневматическая установка безвоздушного распыления
- шланг подачи компонентов с приемным патрубком с фильтром,
- пистолет-распылитель с соплдержателем и соплом
- шланг высокого давления 15 м
- поводок 1-1,8 м



Однокомпонентный безвоздушный пневматический распылитель ВМП-455PRO

Малогабаритный однокомпонентный безвоздушный пневматический распылитель ВМП-455PRO предназначен для безвоздушного распыления праймеров, грунтов, эмалей, лаков, мастик и антикоррозионных материалов.

Распылитель представляет собой агрегат в переносном исполнении, основным узлом которого является нагнетательное устройство – насос высокого давления дифференциального действия с пневматическим приводом и системой пневматического управления.

Для работы распылителя требуется только сжатый воздух (без питания от электросети). Наличие защитных кожухов, закрывающих подвижные части обеспечивают высокую степень механической безопасности. ВМП-455PRO изготавливался по техническому заданию для работ по окрашиванию в стесненных условиях атомных подводных лодках. Аппарат очень мобильный и легкий, но в тоже время очень мощный и производительный.

Распылитель прошёл многочисленные испытания в лакокрасочных лабораториях ВМП, в реальных работах на окрасочном предприятии ВМП-Инжиниринг, а также на лакокрасочных предприятиях, использующих продукцию АО НПХ ВМП.

Технические характеристики:

Коэффициент пневмоусиления	55:1	Макс. длина шлангов	90
Производительность, л/мин	3,6	Подача насоса за цикл, см ³	59
Макс. давление при 6 Bar	330	Габаритные размеры, ДхШхВ, мм	430x220x580
Макс. сопло, дюйм	0,025	Вес без шлангов, кг	23

Базовая комплектация

- пневматическая установка безвоздушного распыления ВМП-455PRO
- шланг подачи компонентов с приемным патрубком с фильтром
- пистолет-распылитель с соплдержателем и соплом
- шланг высокого давления 15 м
- поводок 1-1,8 м



Гидравлическая установка высокого давления для напыления ППУ и полимочевины ИНТЕРСКОЛ 2Н200

Малогобаритная установка высокого давления для напыления пенополиуретана и полимочевины. Предназначена для работы на небольших объектах, ремонтных работ по ППУ, ремонту полимерных кровель, утепления балконов и т.д.

Установка 2Н200 самостоятельно всасывает компоненты из любой тары, подогревает их в проточных нагревателях и подает к пистолету-распылителю по обогреваемым РВД.

Установка имеет пульт управления, в котором установлены контроллеры температуры каждого контура и шлангов. Аппарат имеет максимально простое исполнение и высокую надежность. Установка работает от сети 220 В. Это самая компактная установка для напыления всех видов ППУ и полимочевины.

Технические характеристики:

Перерабатываемое сырье	ППУ и полимочевина
Производительность, кг/мин	1-2
Макс. давление, бар	240
Соотношение компонентов	1:1
Привод	Гидравлический
Мощность необходимого компрессора л/мин, ресивер 100 л.	350
Макс. длина обогреваемых шлангов, м	63
Мощность нагревателей, кВт	2 шт. 1кВт
Мощность трансформатора для нагрева шлангов, кВт	0,5
Макс. нагрев сырья, °С	80
Напряжение питания	220 В, 50 Гц
Макс. потребляемая мощность, кВт	7
Вес всей установки, кг	70
Габаритные размеры, мм	1110x620x720



Базовая комплектация 2Н200:

- Установка
- Обогреваемый шланг 15 м
- Пистолет-распылитель GAMA Master 2
- Всасывающие патрубки
- Система рециркуляции

Пневматическая установка высокого давления для напыления ППУ и полимочевины ИНТЕРСКОЛ 4P200

Установка высокого давления для напыления пенополиуретана и полимочевины. Она собрана на силовой сварной раме с колесами.

Имеет фиксированное соотношение компонентов «А» к «Б» – 1:1 по объему, эффективный нагрев проточными нагревателями и обогреваемые шланги.

В пульте установки предусмотрены 2 контроллера температуры ТЭНов, активная подстраиваемая защита от перекаса по давлению и индикатор температуры подогрева шлангов.

Технические характеристики:

Перерабатываемое сырье	ППУ и полимочевина
Производительность, кг/мин	4-6
Макс. давление, бар	240
Соотношение компонентов	1:1
Привод	Пневматический
Мощность необходимого компрессора л/мин, ресивер 100 л.	1200
Макс. длина обогреваемых шлангов, м	63
Мощность нагревателей, кВт	2 шт. 3кВт
Мощность трансформатора для нагрева шлангов, кВт	0,5-3
Макс. нагрев сырья, °С	80
Напряжение питания	380 В, 50 Гц
Макс. потребляемая мощность, кВт	6
Вес всей установки, кг	100
Габаритные размеры, мм	1250x700x720



Базовая комплектация 4P200:

- Установка
- Обогреваемый шланг 18 м
- Пистолет-распылитель GAMA Master 2
- Всасывающие патрубки
- Система рециркуляции

Гидравлическая установка высокого давления для напыления ППУ и полимочевины ИНТЕРСКОЛ 5Н200

Это гидравлическая установка высокого давления, которая способна работать с максимальной эффективностью на частном секторе, а также отлично подходит для гидроизоляции и утепления промышленных объектов.

Установка имеет возможность подогревать компоненты до 80 °С и поддерживать заданную температуру на всем пути компонентов до пистолета распылителя с помощью обогреваемых шлангов.

Гидравлический привод обеспечит четкую работу без просадки давления. С помощью установки 5Н200 можно не только напылять пенополиуретан и все виды полимочевины, но и производить инъекции ППУ в полости и небольшие формы.

Технические характеристики:

Перерабатываемое сырье	ППУ и полимочевина
Производительность, кг/мин	4-6
Макс. давление, бар	240
Соотношение компонентов	1:1
Привод	Гидравлический
Мощность необходимого компрессора л/мин, ресивер 100 л.	350
Макс. длина обогреваемых шлангов, м	93
Мощность нагревателей, кВт	2 шт. 3кВт
Мощность трансформатора для нагрева шлангов, кВт	0,5-5
Макс. нагрев сырья, °С	80
Напряжение питания	380 В, 50 Гц
Макс. потребляемая мощность, кВт	12
Вес всей установки, кг	150
Габаритные размеры, мм	1250x870x1000



Базовая комплектация 5Н200:

- Установка
- Обогреваемый шланг 18 м
- Пистолет-распылитель GAMA Master 2
- Всасывающие патрубки
- Система рециркуляции

Гидравлическая установка высокого давления для напыления ППУ и полимочевины ИНТЕРСКОЛ 10Н200

Данная установка высокого давления предназначена для работы на больших промышленных объектах. Она имеет возможность подогревать компоненты до 80°C и поддерживать заданную температуру на всем пути компонентов до пистолета распылителя с помощью обогреваемых шлангов.

Гидравлический привод обеспечивает четкую работу без просадки давления.

С помощью установки 10Н200 можно не только напылять пенополиуретан и все виды полимочевины, но и производить инъекции ППУ в полости и заливать небольшие формы.

Технические характеристики:

Перерабатываемое сырье	ППУ и полимочевина
Производительность, кг/мин	до 12
Макс. давление, бар	220
Соотношение компонентов	1:1
Привод	Гидравлический
Мощность необходимого компрессора л/мин, ресивер 100 л.	350
Макс. длина обогреваемых шлангов, м	63
Мощность нагревателей, кВт	2 шт. 4,5 кВт
Мощность трансформатора для нагрева шлангов, кВт	0,5-5
Макс. нагрев сырья, °С	80
Напряжение питания	380 В, 50 Гц
Макс. потребляемая мощность, кВт	14
Вес всей установки, кг	200
Габаритные размеры, мм	1400x870x1000



Базовая комплектация 10Н200:

- Установка
- Обогреваемый шланг 18 м
- Пистолет-распылитель
- Всасывающие патрубки
- Система рециркуляции

Пневматическая установка высокого давления для напыления высоковязких двухкомпонентных полимеров с разным соотношением компонентов

ИНТЕРСКОЛ PR

Установка PR — это двухкомпонентный аппарат с различными соотношениями компонентов, который способен смешивать и распылять большинство двухкомпонентных эпоксидных смол и полиуретановых защитных покрытий со временем жизни в смешанном состоянии от 1 мин.

Установка включает в себя линию промывки.

PR — пневматический мощный аппарат, который способен подавать высоковязкие полимеры до коллектора смешивания на расстояние до 50 м. Все линии шлангов имеют обогреваемое исполнение. Установка отлично подойдет для таких материалов как Scotchkote® 352HT, TDR-95, БИУРС, Protegol, Карбофлекс.

Технические характеристики:

Перерабатываемое сырье	Жесткие полиуретаны, эпоксиды полимочевина
Производительность, кг/мин	до 7
Макс. давление, бар	240
Соотношение компонентов	3:1, 2:1, 1:1, 1,4:1
Привод	Пневматический
Мощность необходимого компрессора л/мин,	2400
Макс. длина обогреваемых шлангов, м	до 48 м
Мощность нагревателей, кВт	1,5 - 4,5 кВт
Мощность трансформатора для нагрева шлангов, кВт	0,5-5
Макс. нагрев сырья, °С	80
Напряжение питания	380 В, 50 Гц
Макс. потребляемая мощность, кВт	10
Вес всей установки, кг	200
Габаритные размеры, мм	1600x870x1000



Базовая комплектация ИНТЕРСКОЛ PR:

- Установка
- Обогреваемый шланг 15 м
- Манифолд
- Отрезок шланга до пистолета 3 м
- Пистолет-распылитель XTR 7
- Всасывающие патрубки
- Система рециркуляции

Маска панорамная и полумаски из изолирующих материалов

Маска панорамная BM 680 и полумаски изолирующие серий BM 6000 и BM 7500 отличаются простотой эксплуатации и комфортностью в носке. Все продукты имеют систему байонетного крепления, позволяющую подключать широкий диапазон фильтров, защищающих от газов, паров и аэрозолей.

Соответствуют требованиям ТР ТС 019/2011, ГОСТ 12.4.244-2013, ГОСТ 12.4.293-2015

Маска | Панорамная Серия BM 680

размеры: M, L

Полумаска | Изолирующая Серия BM 6000

размеры: S, M, L

Полумаска | Изолирующая Серия BM 7500

размеры: S, M, L



Шланги высокого давления с обогревом

Обогреваемые шланги предназначены для подачи компонентов пенополиуретана (ППУ) и полимочевины от установки до пистолета распылителя с сохранением заданной температуры. Шланги с обогревом имеют стандарты резьбы JIS 9/16" для Полиолов и JIS 1/2" для Изоцианатов.

Шланги высокого давления с обогревом выпускаются отрезками по 15 м и работают с давлением до 340 Бар. При необходимости мы можем оснастить шланги датчиком температуры и трансформатором для обогрева, так же можно сделать подсоединительные штуцера под любые задачи

Состав шлангов:

- Термопластик
- Несколько неметаллических оплеток
- Полиуретановая оболочка
- Медная оплетка сеткой
- Диэлектрическая термостойкая оболочка
- Теплоизоляция
- Общий прочный чехол
- Воздушная линия

Варианты изготовления шлангов:

Артикул	Название	Рабочее давление Бар	Внутр. диаметр жил, мм	Макс температура °С
РВД 190	Шланг обогреваемый 5/16" длиной 15 м для ППУ. Подходит для установок типа 4P100, 5H100	190	8	70
РВД 325	Шланг обогреваемый 5/16" длиной 15 м для ППУ и ПМ. Подходит для всех установок с соотношением 1:1	340	8	70
РВД 280	Шланг обогреваемый 3/8" / 1/4" длиной 15 м для установок с соотношением от 1:3 до 3:1	280	10/6	70
РВД 340	Шланг обогреваемый 1/4" длиной 3 м для ППУ и ПМ. Подходит для всех типов установок	340	6	70

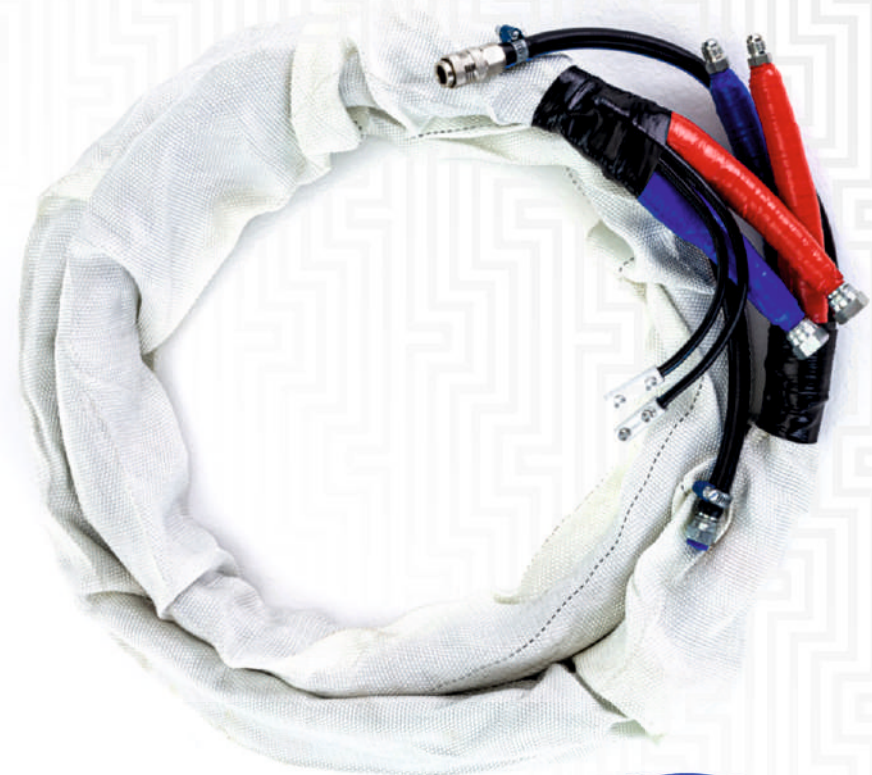

Трансформатор для обогрева шлангов высокого давления

В качестве источника нагрева шлангов используется однофазовые трансформаторы с системой регулировки и контроля температуры. Трансформаторы подбираются по мощности в зависимости от длины шлангов.

ОСЗ - трансформатор напряженный, однофазовый, сухой, защищенный, разделительный, предназначен для преобразования переменного напряжения в сети 220В в переменное напряжение (220В, 36В, 24В, 12В). Трансформаторы ОСЗ представляют собой переносную установку в однокорпусном исполнении с естественной вентиляцией.

Есть возможность изготовления трансформаторов для нагрева до 90 м шлангов

Основные узлы трансформатора:

- Магнитопровод
- Сердечник
- Трансформаторные обмотки
- Выводные клемные колодки
- Кожух
- Терморегулятор
- Вывод под датчик температуры
- Контактор
- Автоматы

Пила для обрезания ППУ

Специально разработанная электрическая пила для обрезки ППУ позволяет с большой эффективностью обрезать излишки как мягких, так и жестких пен.

Данная модель оснащена замкнутой рукояткой - для комфортного пользования инструментом и дополнительной защиты оператора. Замена оснастки осуществляется быстро и легко. Полотно для электропилы продаются отдельно.

Технические характеристики:

Питание	220 В
Ударов в минуту	250-3000 (настраиваемый параметр)
Мощность	1010 Вт
Вес	3,8 кг
Т-образная рукоятка	В комплекте
Крепление лезвия	2 винта
Длина лезвия	500 мм



Нагреватель для бочек

Нагреватель для 200 л бочек предназначен для разогрева компонентов ППУ и полимочевины в бочках до начала работ. При нагреве в емкости компоненты начинают терять вязкость и становятся готовыми для напыления.

Нагреватель для бочек требуется для профессионалов, которые производят напыление полимочевины. Значительно сокращает время подготовки компонентов перед распылением установками, сокращает время перерывов в работе при смене тары

Преимущества бочковых нагревателей

- Быстрый разогрев компонентов
- Низкое электропотребление
- Равномерность распределения температуры
- Легкость монтажа обогревателя на бочки
- Легкость конструкции (всего 3 кг)
- Высокая эффективность
- Длительный срок эксплуатации

Подающие (бочковые) пневматические насосы

Насосы применяются для установок высокого давления. Они предназначены для подачи компонентов пенополиуретана и полимочевины от бочки до установок.

Насосы поршневые с пневматическим приводом для перекачивания жидкости с высокой вязкостью. Насос обеспечивает равномерное давление подачи компонентов и скорость потока жидкостей.

Насосы могут работать с установками любых производителей GRACO, GAMMA, TECMAC, ИНТЕРСКОЛ

Технические характеристики:

Коэффициент пневмоусиления	3:1
Диапазон рабочего давления, бар	3-8
Производительность	12 л/мин
Макс. давление жидкости, бар	24
Тип перекачиваемой жидкости	Полиолы, изоцианаты, смолы, эпоксидные и полиуретановые составы
Диаметр соединения на выход	3/4" BSP



Мешалка для подготовки полимочевины и пенополиуретанов с электроприводом

Для получения качественного покрытия из полимочевины и пенополиуретанов компонент «А» нужно тщательно перемешивать. Как правило, перемешивание производится в 200 л бочке. В стандартных бочках верхние крышки не съемные и для перемешивания компонента придется использовать спец. инструмент, т.к. размер отверстия в бочке около 50 мм.

Такую проблему решают лопастные мешалки центробежного действия. В выключенном состоянии лопасти на мешалке висят вниз и в этом состоянии помещаются в бочку. Как только начинается вращение, лопасти раскрываются и начинают перемешивать.

В качестве привода рекомендуется использовать профессиональную дрель-миксер Д-16/1050Р2

Технические характеристики дрели:

Параметры сети питания, В/Гц	220 ± 10% / 50
Номинальная потребляемая мощность, Вт	1050
Номинальный потребляемый ток, А	5
Частота вращения на холостом ходу, об/мин	550
Диаметр зажимаемого сверла, мм	3...16
Наибольший диаметр сверления в стали, мм	16
Наибольший диаметр сверления в древесине, мм	35
Смена направления вращения	есть
Тип редуктора	1-о скоростной
Установленный срок службы, лет	3
Масса, кг	4



Консервант

Диоктилфталат (ДОФ) – это стратегическое сырье для предприятий, перерабатывающих поливинилхлорид, производителей ППУ и полимочевины и ЛКМ. ДОФ активно применяют в качестве пластификатора и консерватора для установок высокого давления любых марок.

Применение пластификатора ДОФ позволяет промыть каждую линию от остатков компонентов. Так же пластификатор сохраняет эластичность внутренней оболочки подающих РВД и консервирует их на долгий срок.

Растворитель

Этилцеллозольв ГОСТ 8313-88 Жидкость без цвета и примесей, обладающая характерным спиртовым запахом. Реактив отличается мощными растворяющими способностями при обычной температуре 20 - 30°C. Отлично работает с пенополиуретанами и полимочевиной. Используется для очистки от загрязнений металлических и фторопластовых поверхностей. Вещество защищает жидкости от кристаллизации и предотвращает коррозию.

Бочковой ключ

Ключ для бочек предназначен для вскрытия резьбовых металлических крышек размером 2 дюйма. Бочковый ключ БК-1 имеет прочный стальной корпус и силовую рукоятку для большего рычага. Такие ключи очень выручают на бочках с изоцианатом т.к. после первого вскрытия на крышках остаются капли изоцианата, которые начинают кристаллизоваться и открыть крышку простым ключом уже не получается. Конструкция ключа обеспечивает сохранность крышки даже при значительных усилиях отвинчивания.

Смазка

Высококачественная универсальная смазка на основе комплекса сульфоната кальция сохраняет отличные свойства в присутствии влаги, отличную защиту от коррозии и обладает наилучшими адгезионными свойствами. Данная смазка рекомендуется для оборудования, которое контактирует с пенополиуретанами и полимочевиной для оборудования, работающего при низких температурах окружающего воздуха.



Преимущества смазки

- Сохраняют свои свойства при высокой температуре
- Обладает максимально высокой рабочей температурой и обеспечивает длительную защиту в суровых условиях
- Обладает наилучшей устойчивостью к вымыванию водой
- Продлевает срок службы оборудования
- Великолепная защита от ржавления и коррозии
- Не содержит воду



www.vmp-mash.ru

141407, Россия, Московская обл., г. Химки, ул. Строителей д.5а, офис 1,
тел.: +7(343) 379-09-36; +7(922) 229-09-36; +7(916) 543-63-74;
e-mail: op@vmp-mash.ru, www.vmp-mash.ru, www.vmp-holding.ru